

标记	文件号	修改内容	签名	日期

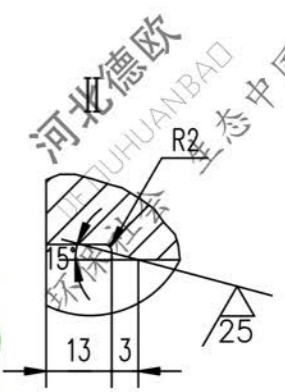
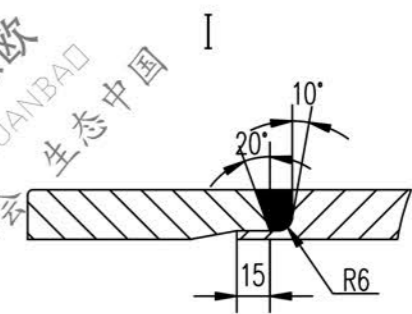
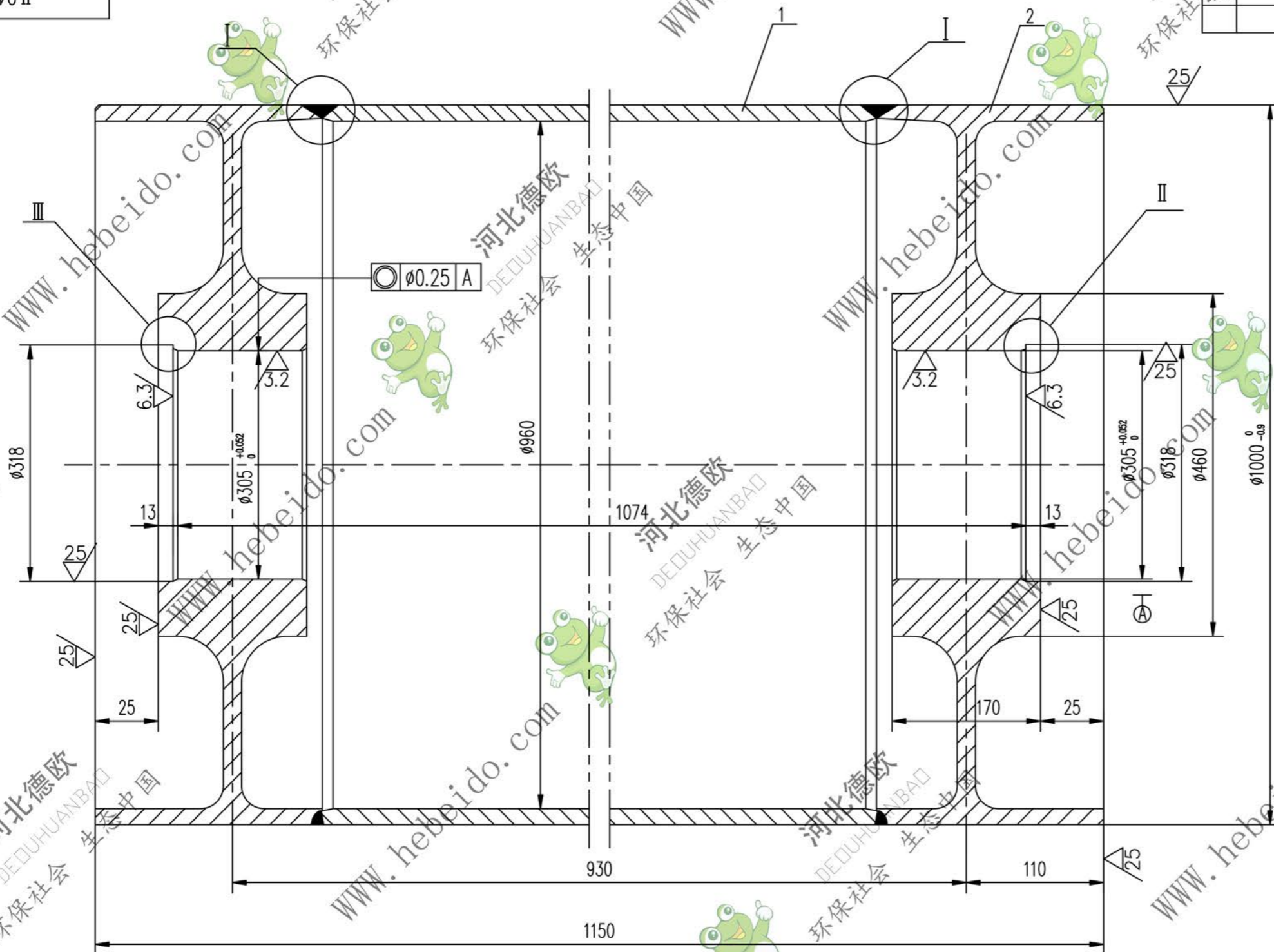

技术要求

1. 焊缝应进行消除内应力处理
2. 筒体的环形对接焊缝应符合GB10595-89中的3.4.2和3.4.3的要求
3. I部环形焊缝坡口型式,各厂可根据本厂工艺自定

2	II 04A7203.2-2	接盘	2	ZG230-450	403.5	807	备用
1	II 04A7203.2-1	筒皮	1	部件	343.2	343.2	备用
序号	代号	名称	数量	材料	单重	总重	备注
					重量(kg)		
				筒体	II 04B7201.2		
				筒体	图样标记	重量(kg)	比例
				筒体	S	1150.00	1:3
				部件	共 页		
				部件	第 页		