

标记	文件号	修改内容	签名	日期

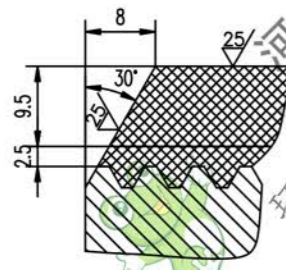
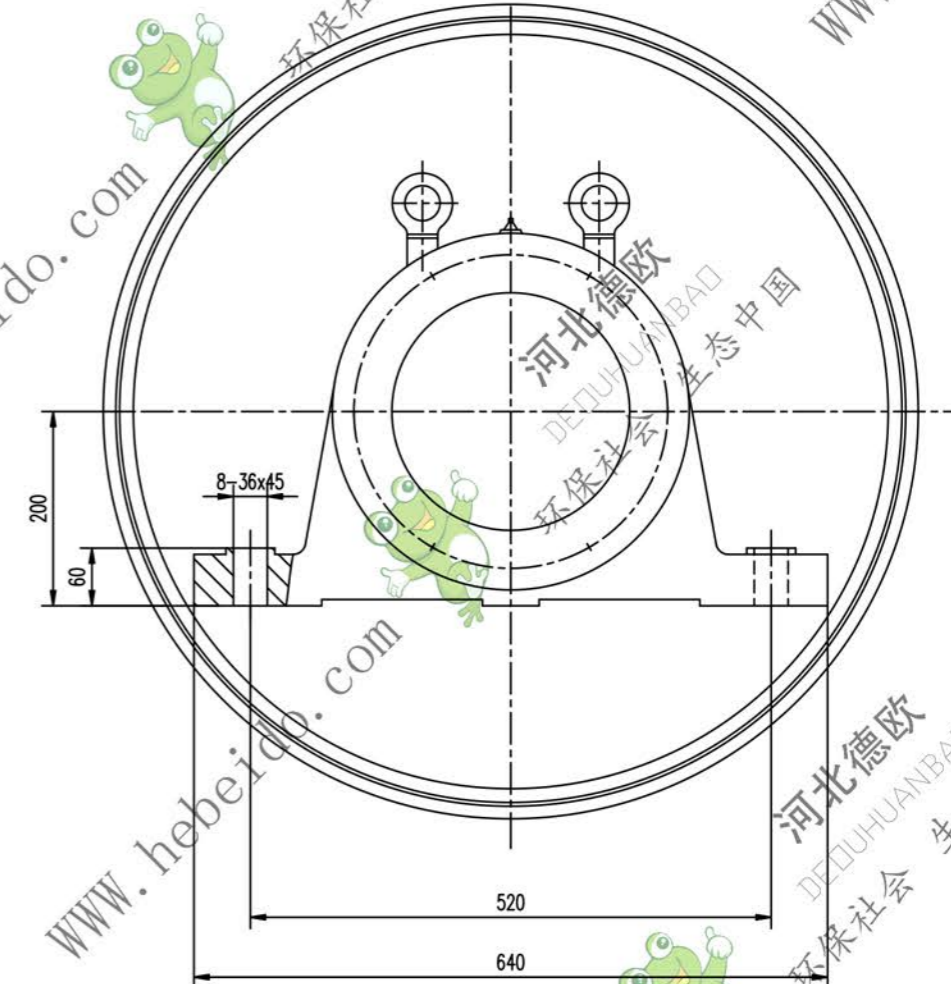
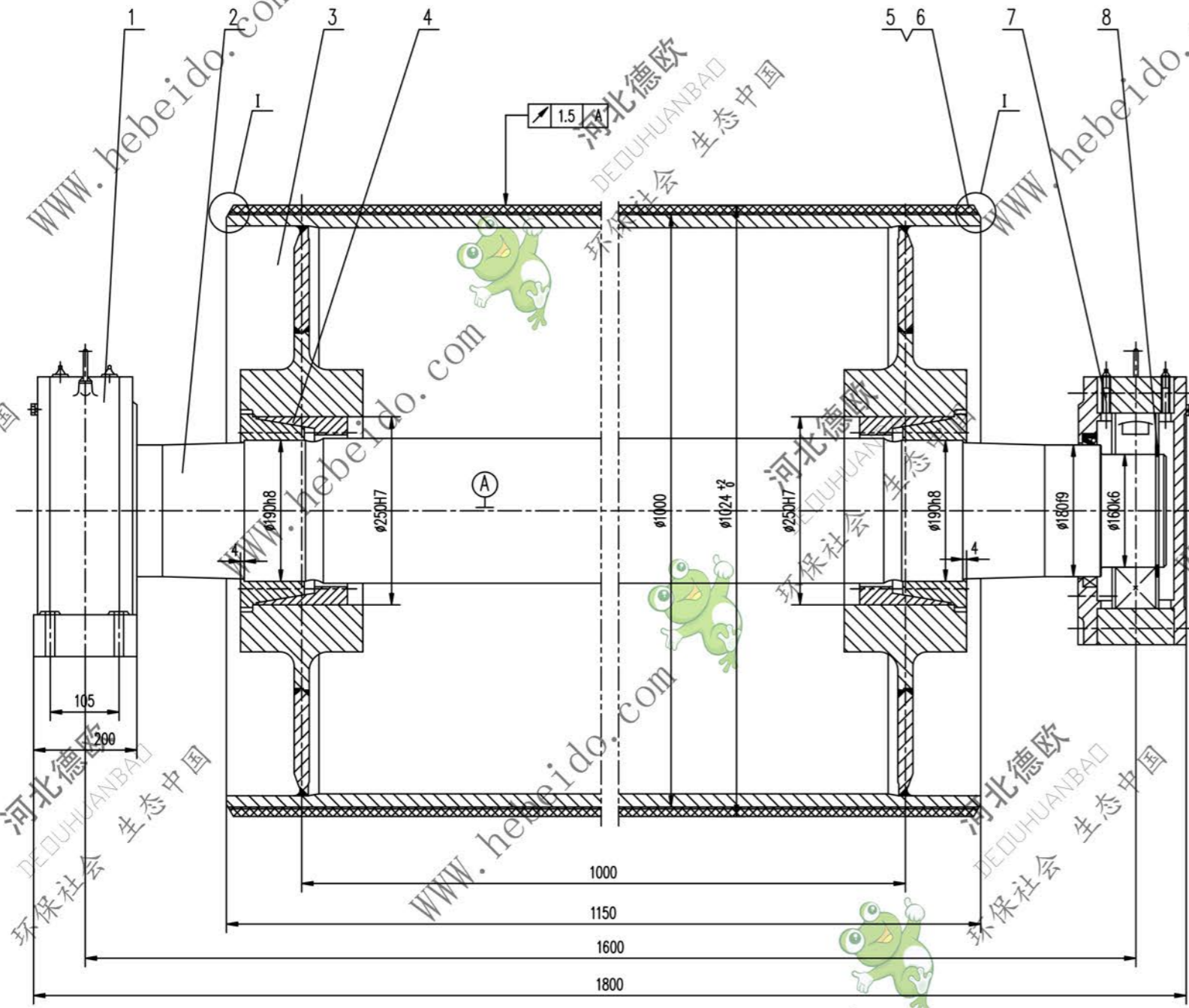

- 技术要求
1. 装配前应将零件内孔清理干净。
  2. 轴承和轴颈处应涂油以润滑，轴承充油量应为轴颈空腔的2/3，轴颈处油腔内应充满。
  3. 按GB10595-89规定。
  4. 液筒需进行静平衡试验，其精度等级为G40。
  5. 液筒上螺钉的紧固力矩为230N.m。
  6. 件1件7分别为固定、游动轴承，安装时，要求游动轴承座的轴承两侧有相等游隙。
  7. 液筒面胶，底胶的物理性能应符合GB10595-89中的要求。

序号	代号	名称	数量	材料	单重	总重	附注
8	GB894.1-86	挡圈	160	2	0.113	0.226	
7	DT121416	轴承座	1	零件	140.4	140.4	通用
6		面胶	1	橡胶	51.73	51.73	
5		底胶	1	橡胶	13.55	13.55	
4		胶套 Z(T)9-190x250	2	零件	14.3	28.6	
3	DT04A7163.2	筒体	1	零件	823.8	823.8	通用
2	DT04B5161-1	轴	1	45	408	408	通用
1	DT121216	轴承座	1	零件	140.4	140.4	通用

合同号		DT104B7162	
设计		工艺审查	
校对		批准	
审核		日期	
制图		日期	

改向液筒

比例 1607 1:3

共 1 页 第 1 页