

标记	文件号	修改内容	签名	日期

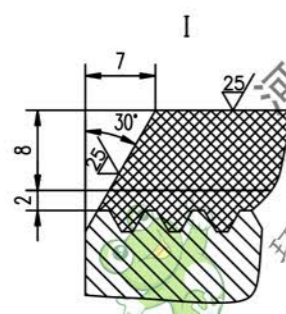
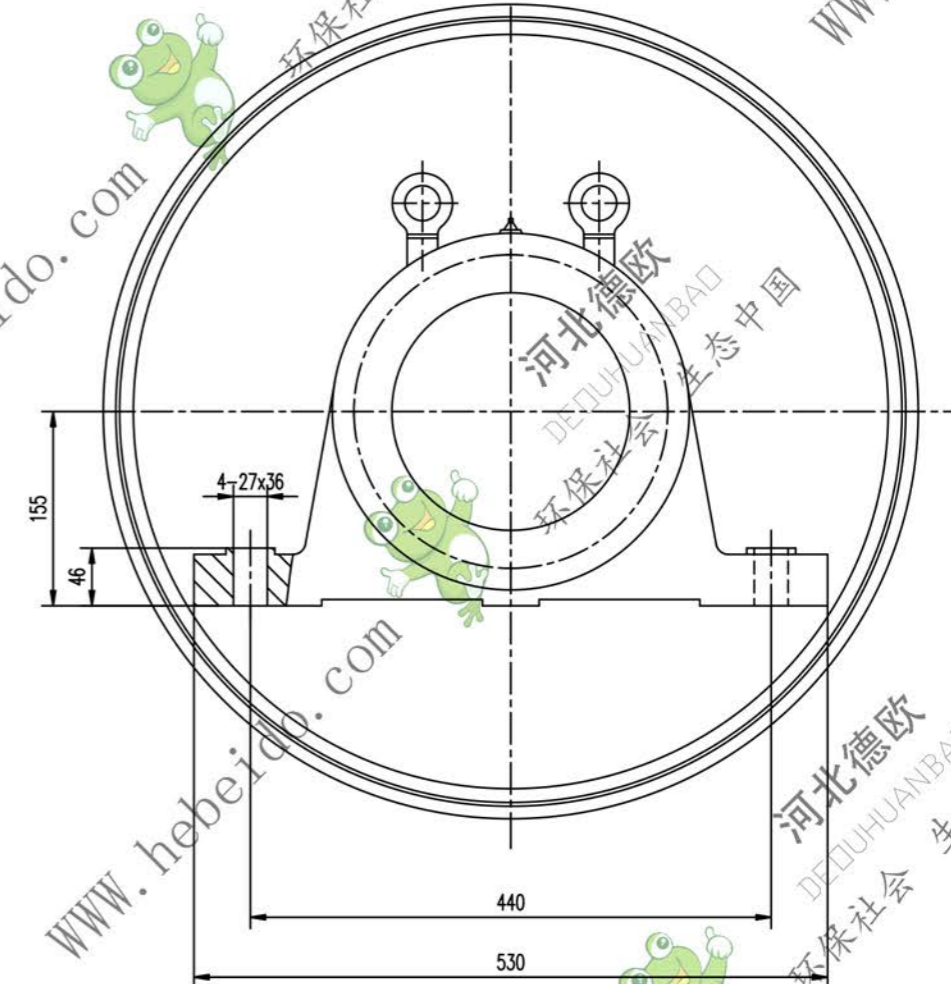
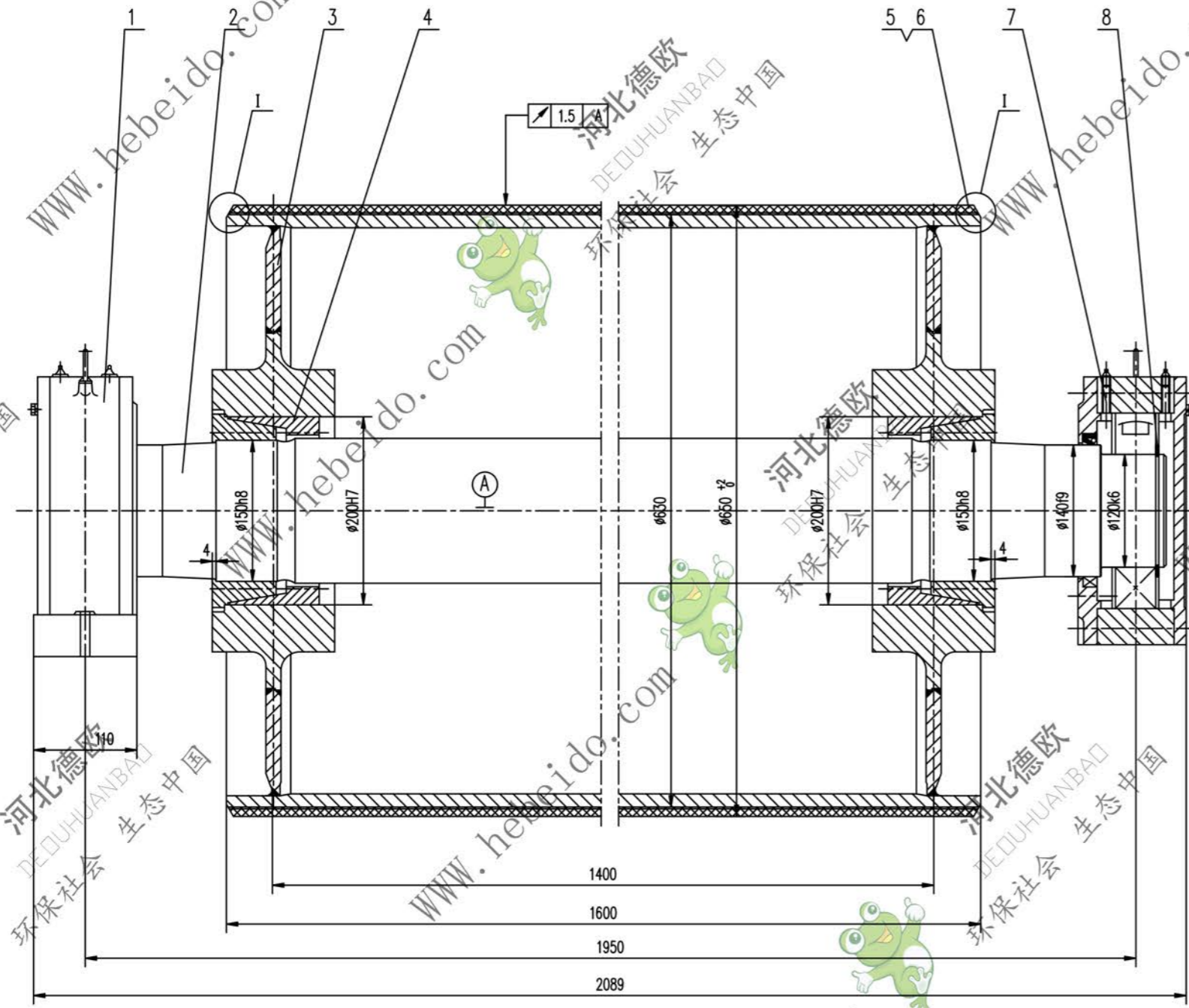

- 技术要求
1. 装前应将零件内表面清理干净。
 2. 轴承和轴颈处应涂油以保润滑，轴承充油量应为其空腔的2/3。
 3. 按GB10595-89规定。
 4. 装前需进行静平衡试验，其精度等级为G40。
 5. 紧螺栓时力矩为145N.m。
 6. 件1件5分别为固定、游动轴承，安装时，要求游动轴承的轴颈两侧有相等游隙。
 7. 装前面胶，面胶的物理性能应符合GB10595-89中的要求。

序号	代号	名称	数量	材料	单重	总重	附注
8	GB894.1-86	挡圈 120	2		6.064	0.129	
7	DT121412	轴承座	1	零件	70	70	通用
6		面胶	1	橡胶	38.6	38.6	
5		底胶	1	橡胶	9.65	9.65	
4		胶套 Z(T)9-150X200	2	零件	8.4	16.8	
3	DT06B5122.2	筒体	1	零件	486.2	486.2	
2	DT06B5122-1	轴	1	45	280.7	280.7	
1	DT121212	轴衬套	1	零件	69	69	通用

合同号: DT106B5122

图样标记: 重量 kg 比例 1:3

设计: 李进 工艺审查: 张华

校对: 刘飞 审核: 王明

日期: 2023.10.27

共 1 页 第 1 页