

标记	文件号	修改内容	签名	日期

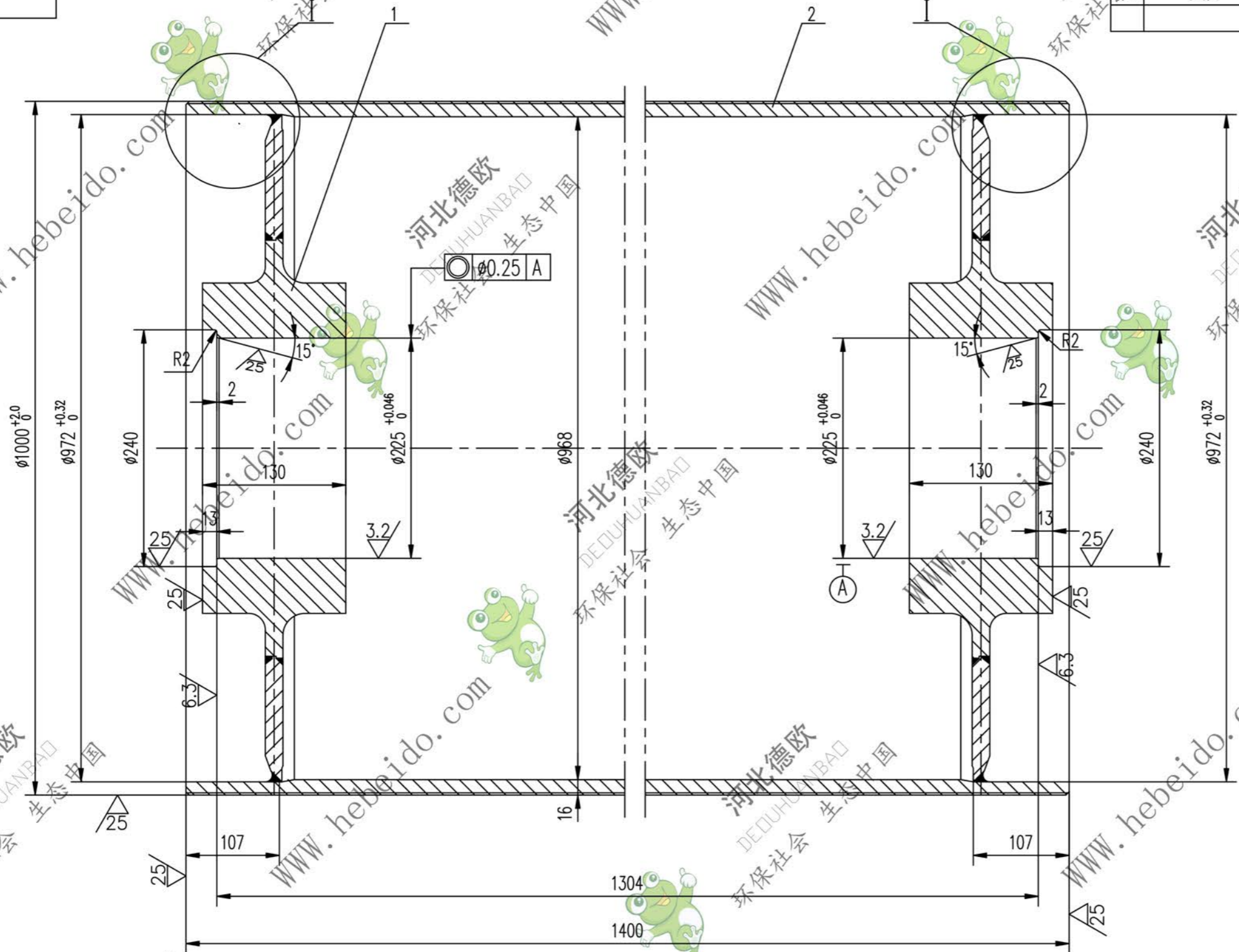

其余  $\nabla$

- 技术要求
1. 应消除内应力
  2. 筒皮外表面之螺线以中间为界加工成左右旋螺线
  3. 铸胶的尺寸及要求见总图

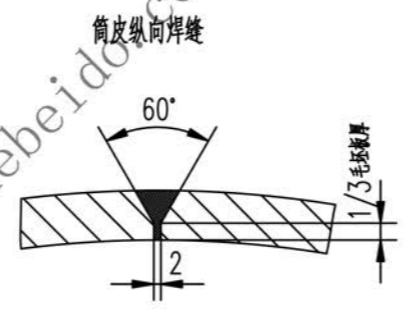
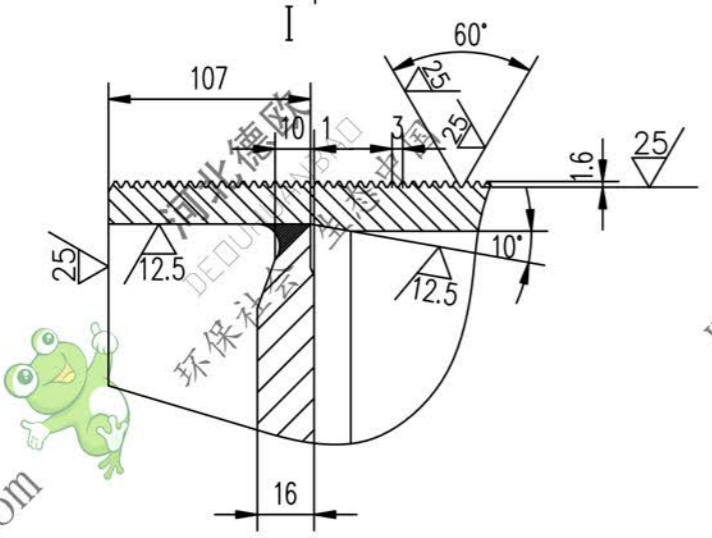

2	筒皮	1	Q235-A	543.5	543.5		
1	II 04A7143.2.1 接盘	2	铸件	132.8	265.6	备用	
序号	代号	名称	数量	材料	单重	总重	附注
					重量 (kg)		
合同号				II 05B7142.2		图样标记	
筒体				重量 kg		比例	
设计 李连通 工艺会审				809.5		1:3	
校对 批准 秦海波							
复核 刘飞 图形输入							
标准化							
日期							
筒体						共 页	
铸件						第 页	