

标记	文件号	修改内容	签名	日期

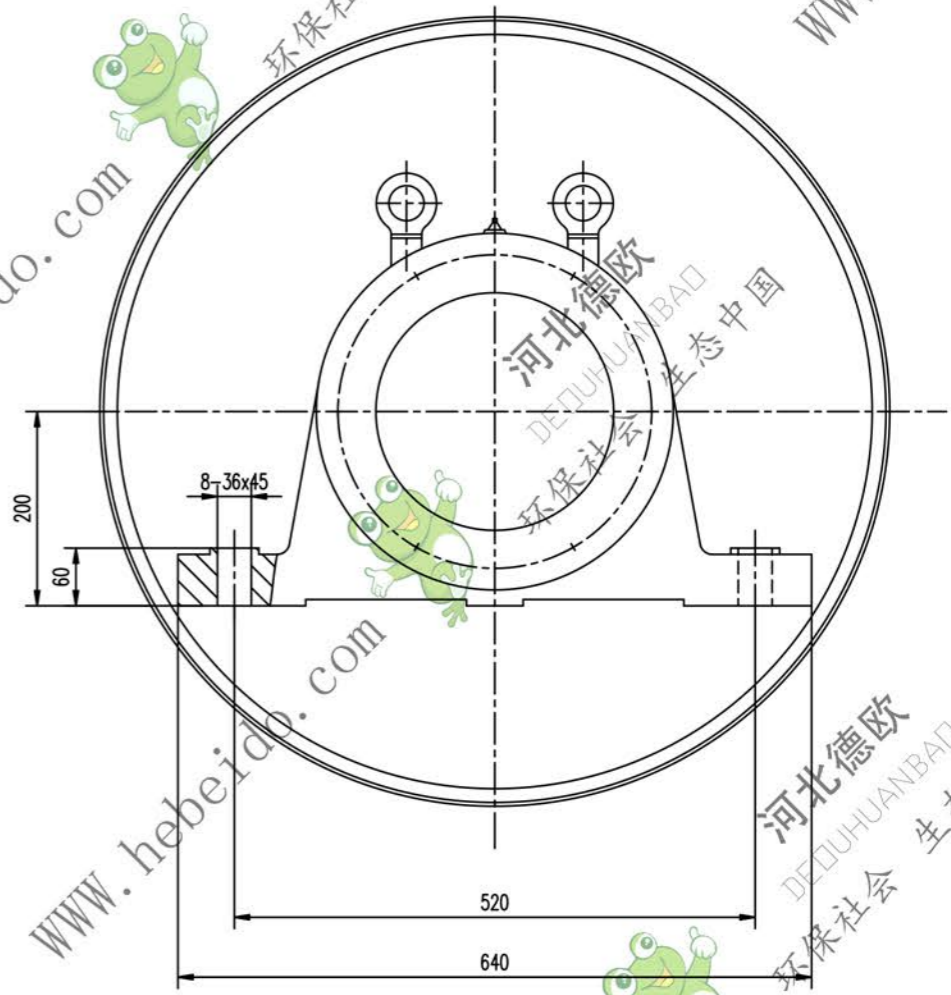
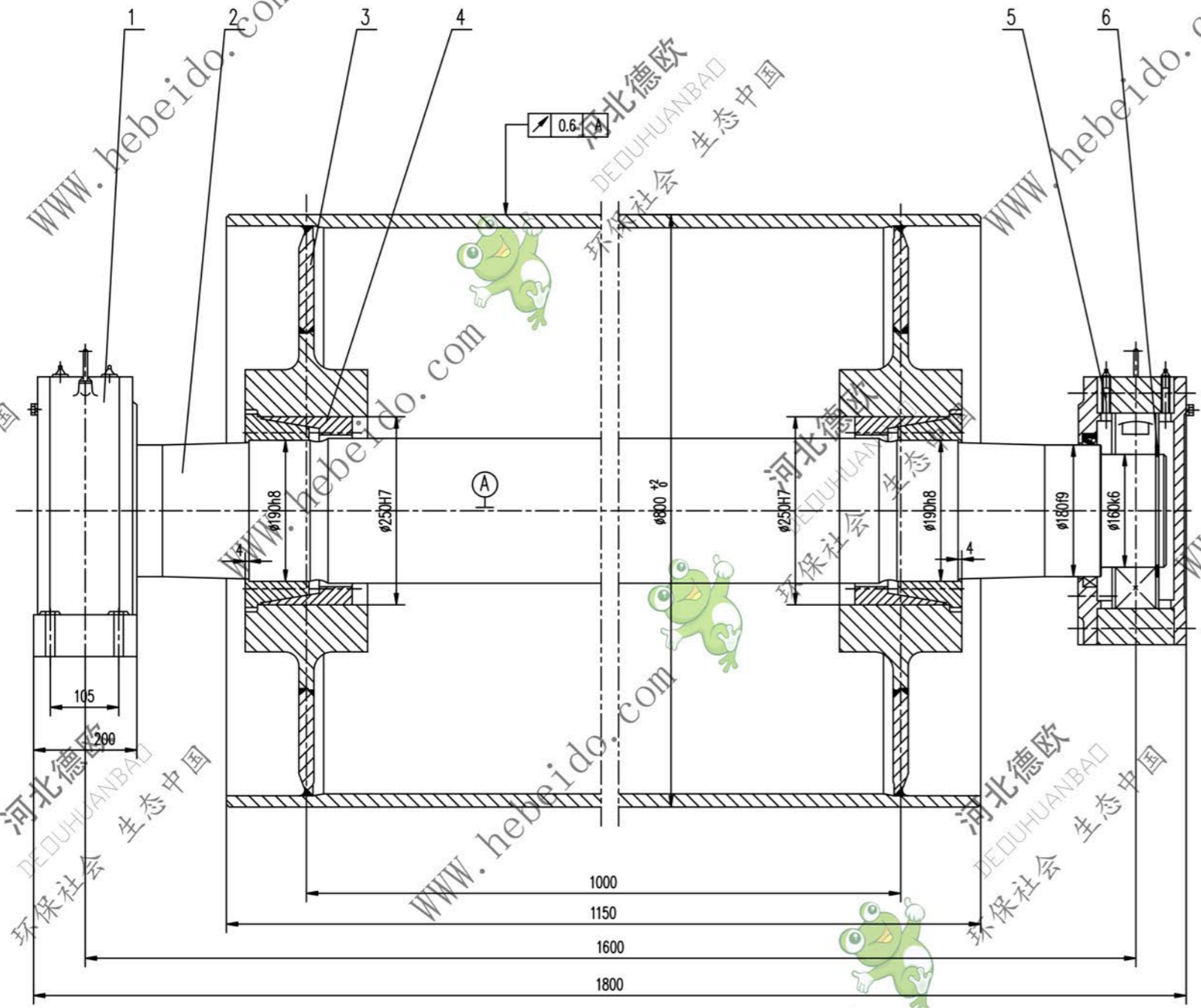

技术要求

1. 装轴前应将轴体内部清理干净。
2. 轴承和轴承座油腔内应充以润滑剂，轴承充油量为轴承空腔的2/3，轴承座油腔内应充满。
3. 拆修按GB10595-89规定。
4. 滚道需进行静平衡检测，其精度等级为G40。
5. 轴承上螺母的紧力矩为230N.m。
6. 件1件5分别为固定、游动轴承座，安装时，要求游动轴承座的轴承两侧有相等游隙。

序号	代号	名称	数量	材料	单重	总重	附注
6	GB894.1-86	挡圈 160	2		0.113	0.226	
5	DT121416	轴承座	1	铸件	140.4	140.4	通用
4		螺母 Z(T)9-190X250	2	铸件	14.3	28.6	
3	DT04B6161.2	壳体	1	铸件	595.4	595.4	
2	DT04B5161-1	轴	1	45	408	408	借用
1	DT121216	轴承座	1	铸件	140.4	140.4	通用

合同号		DT104B6161	
设计		改向液筒	
校对		图样输入	
审核		日期	
重量 kg		1313	
比例		1:3	
共 页		第 页	