

标记	文件号	修改内容	签名	日期
----	-----	------	----	----

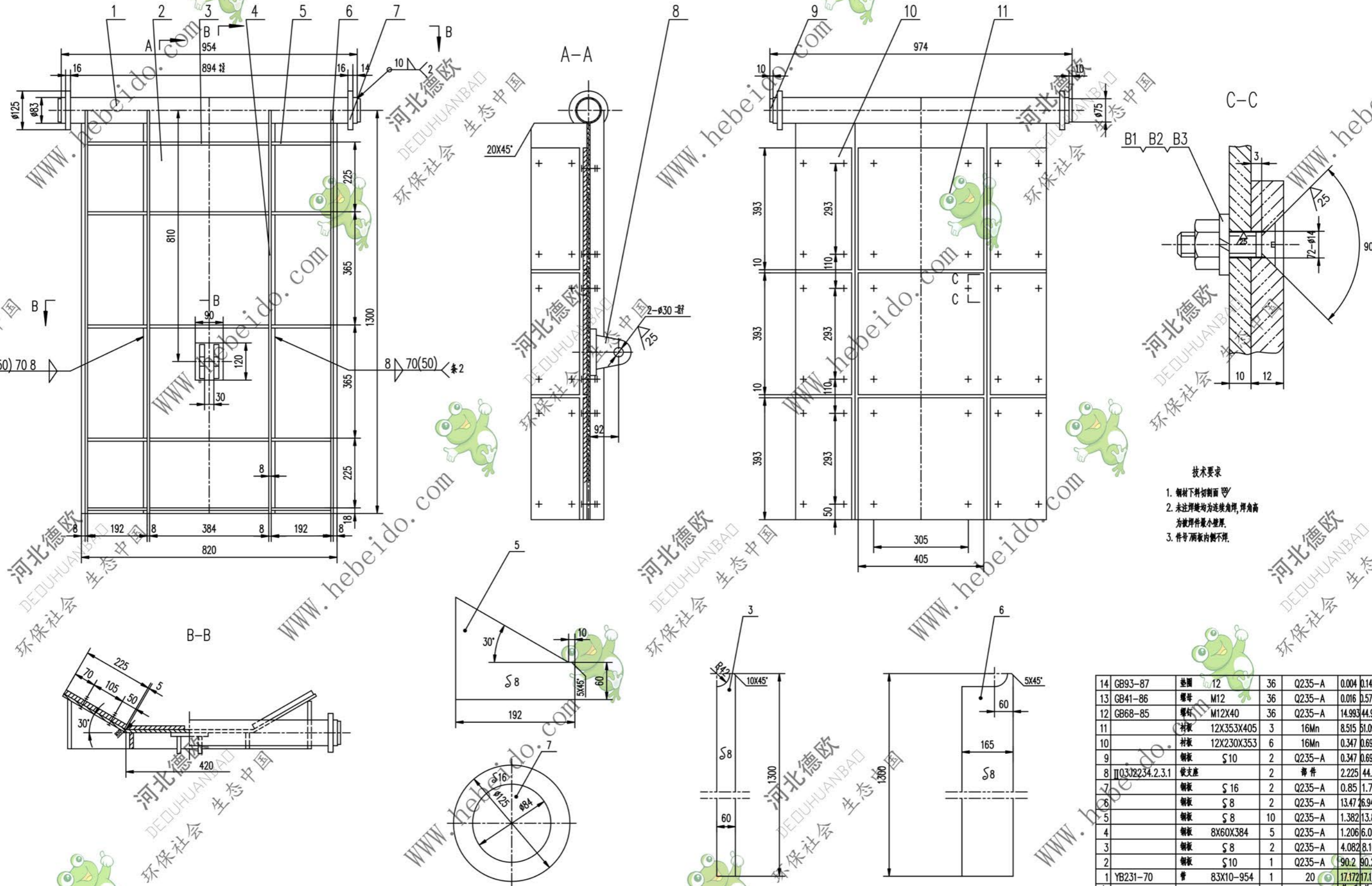

- 技术要求
1. 钢材下料切面
  2. 未注焊缝均为连续角焊, 焊角高为被焊件最小壁厚.
  3. 件号/两板内侧不焊.

14	GB93-87	垫圈	ø12	36	Q235-A	0.004	0.144	
13	GB41-86	螺母	M12	36	Q235-A	0.016	0.576	
12	GB68-85	螺栓	M12X40	36	Q235-A	14.993	44.979	
11		衬板	12X353X405	3	16Mn	8.515	51.09	
10		衬板	12X230X353	6	16Mn	0.347	0.694	
9		钢板	§10	2	Q235-A	0.347	0.694	
8	II03J2234.2.3.1	支架座		2	零件	2.225	44.5	备用
7		钢板	§16	2	Q235-A	0.85	1.7	
6		钢板	§8	2	Q235-A	13.47	26.94	
5		钢板	§8	10	Q235-A	1.382	13.82	
4		钢板	8X60X384	5	Q235-A	1.206	6.03	
3		钢板	§8	2	Q235-A	4.082	8.164	
2		钢板	§10	1	Q235-A	90.2	90.2	
1	YB231-70	管	83X10-954	1	20	17.172	17.172	

合同号		可调挡板		II 03J22362.3	
设计	审核	工艺会审	制图	重量 kg	比例
校对	批准	日期	日期	266.882	
复核	日期	日期	日期	共 72 页	
编制	日期	日期	日期	第 42 页	