

标记	文件号	修改内容	签名	日期
----	-----	------	----	----

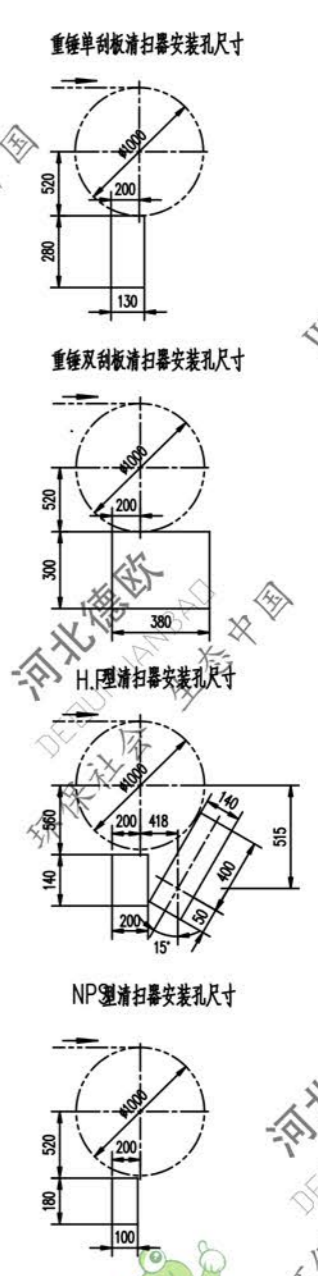
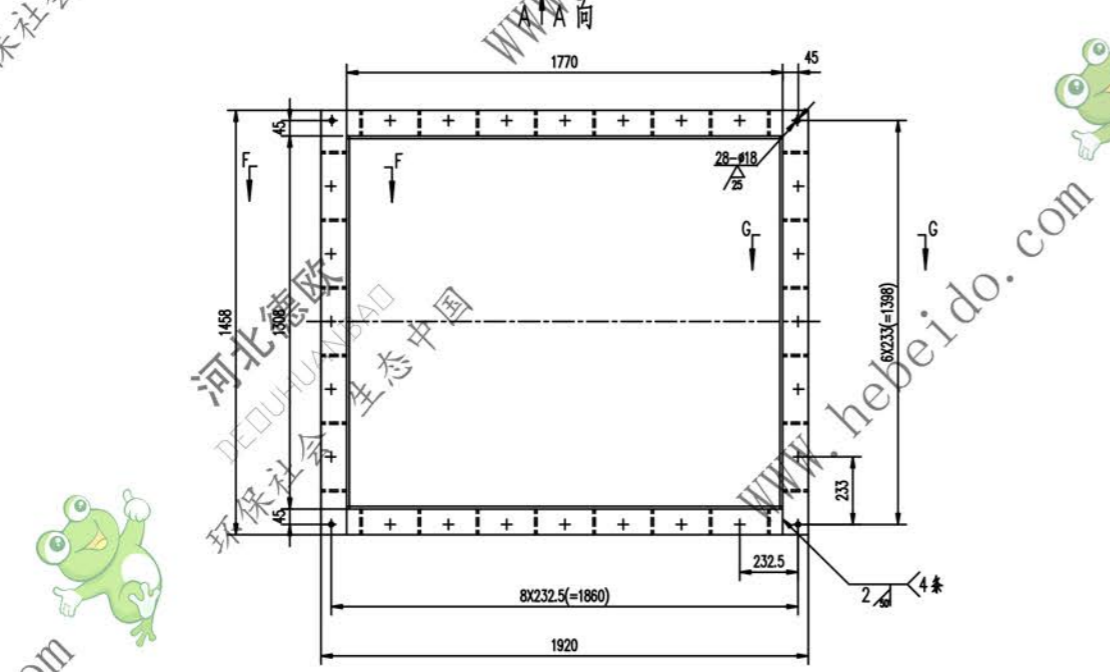
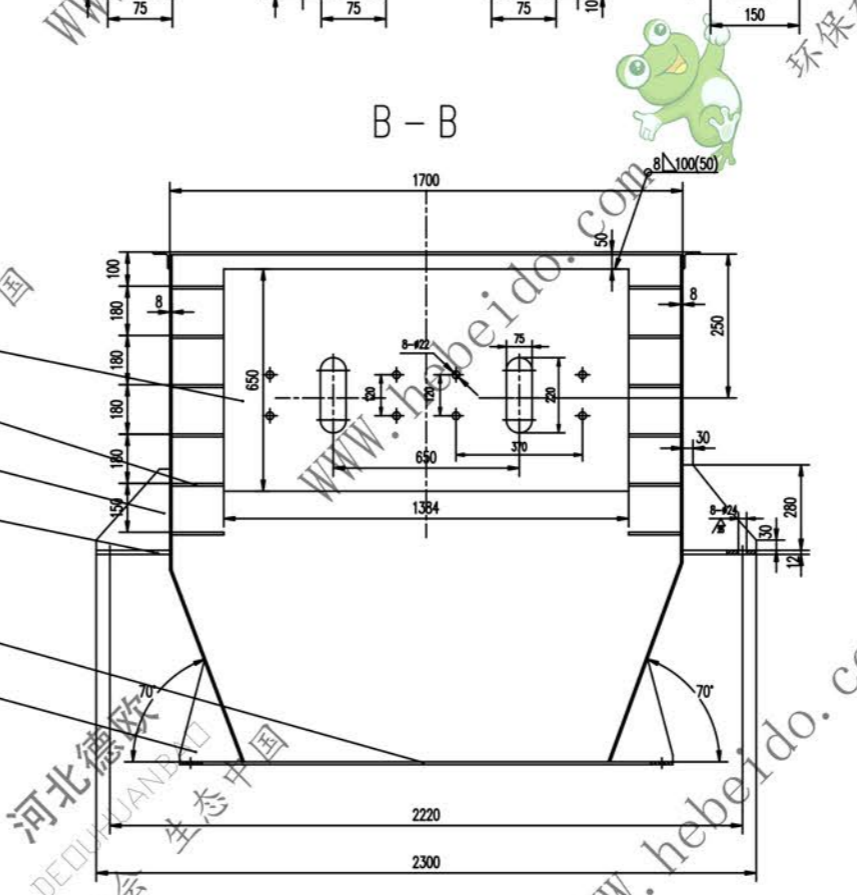
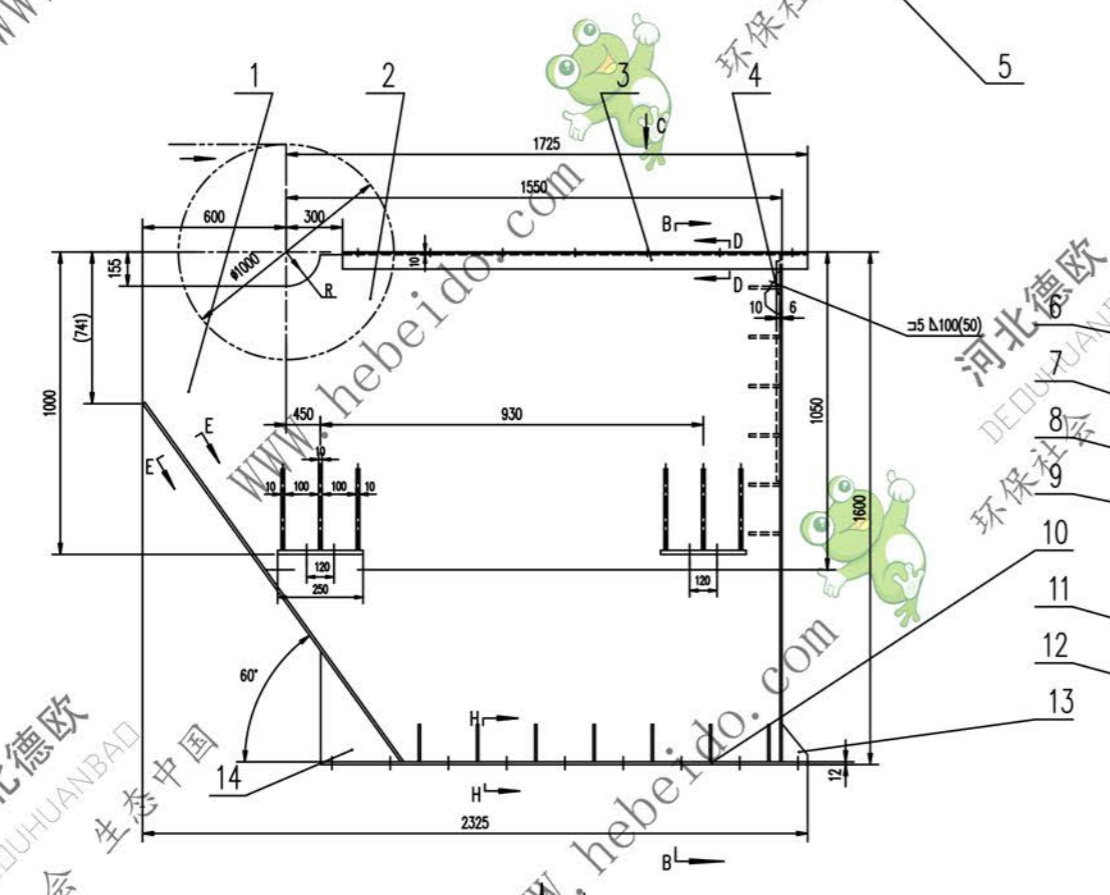
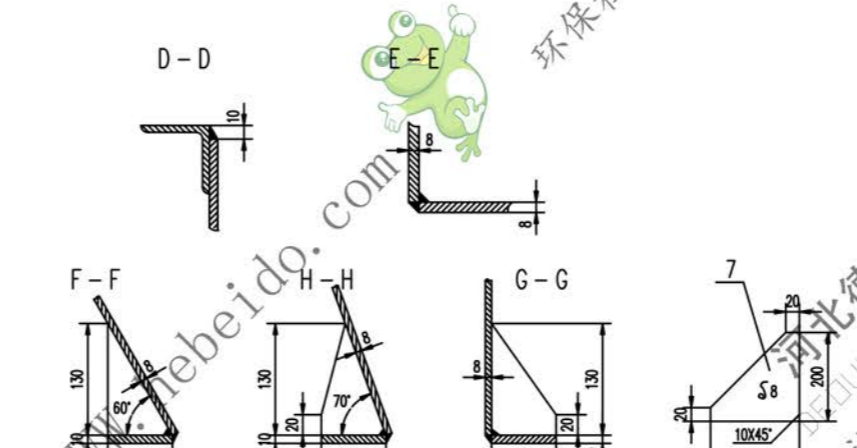
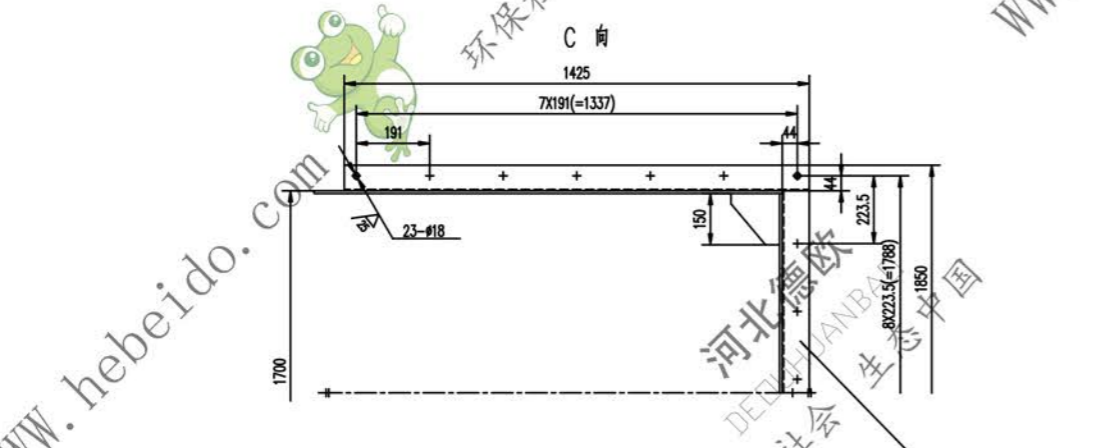

- 技术要求
1. 未注焊缝均为连续角焊缝, 焊角高为被焊件最小厚度
  2. 根据定货注明的清扫器种类及图示清扫器安装孔尺寸, 在件号 筒侧 钢板上开孔, 定货未注明时不开孔
  3. 材料下料切割面粗糙度  $Ra$
  4. 钢板对接角 10X45°

14	钢板	Q235-A	6	0.304	1.8
13	钢板	Q235-A	6	0.326	1.9
12	钢板	Q235-A	16	0.344	5.504
11	钢板	Q235-A	2	10.3	20.6
10	钢板	Q235-A	2	12.5	25
9	钢板	Q235-A	4	7	28
8	钢板	Q235-A	12	3.2	38.4
7	钢板	Q235-A	12	1.13	13.56
6	钢板	Q235-A	1	70.62	70.26
5	角钢	Q235-A	1	15.351	15.351
4	钢板	Q235-A	1	153.5	153.5
3	角钢	Q235-A	2	12.868	25.736
2	钢板	Q235-A	2	209.6	419.2
1	钢板	Q235-A	1	96.3	96.3

设计	审核	工艺会审	批准	日期
制图	校对	输入	日期	

漏斗体

II 06J22373.1

重量 kg 比例

共 72 页 第 71 页