

CODE

标记	文件号	修改内容	签名	日期

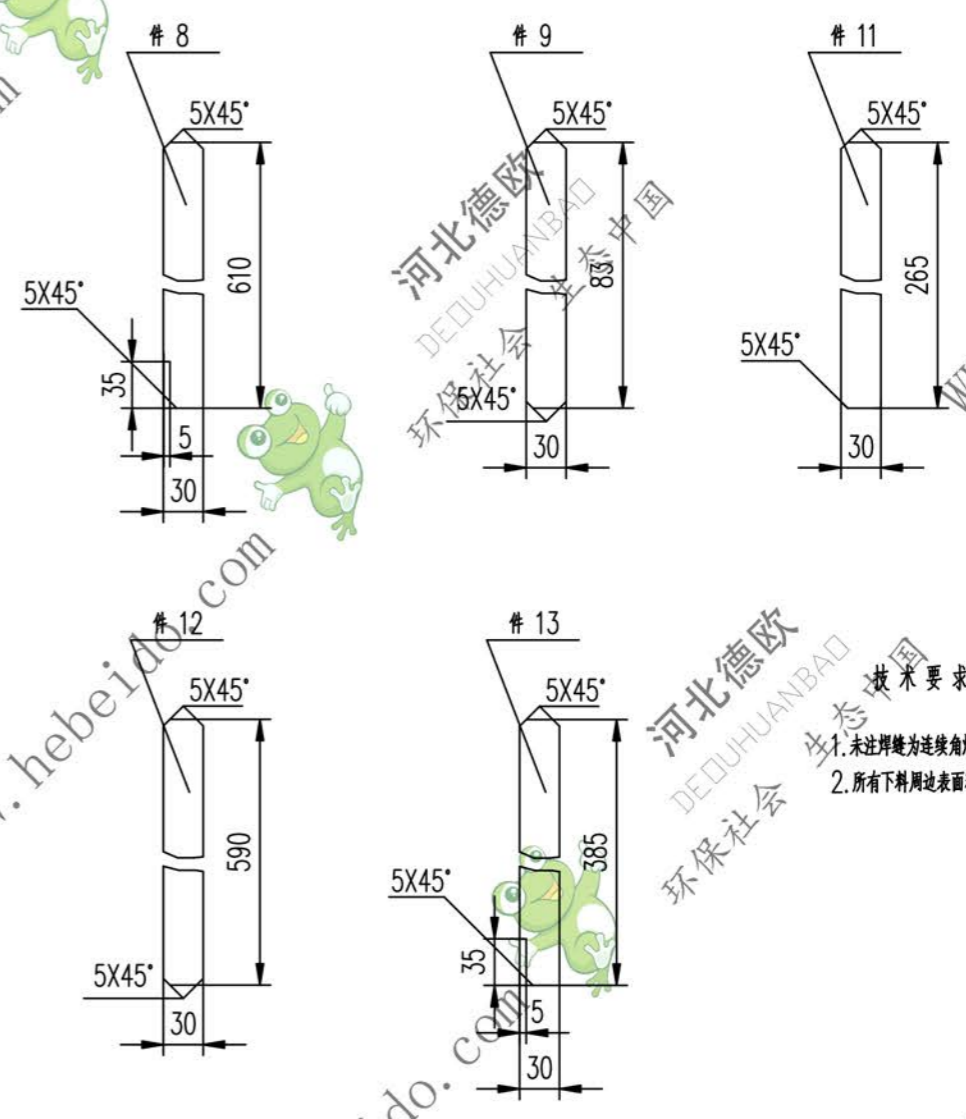

技术要求  
 1. 未注焊缝为连续角焊缝, 焊角高为2.  
 2. 所有下料周边表面粗糙度  $Ra \le 1.6$

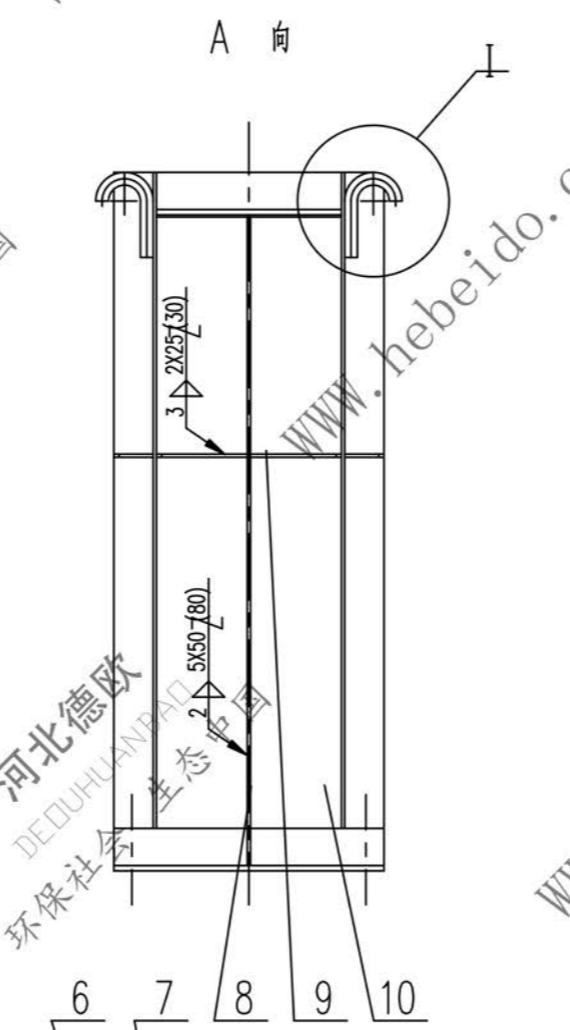
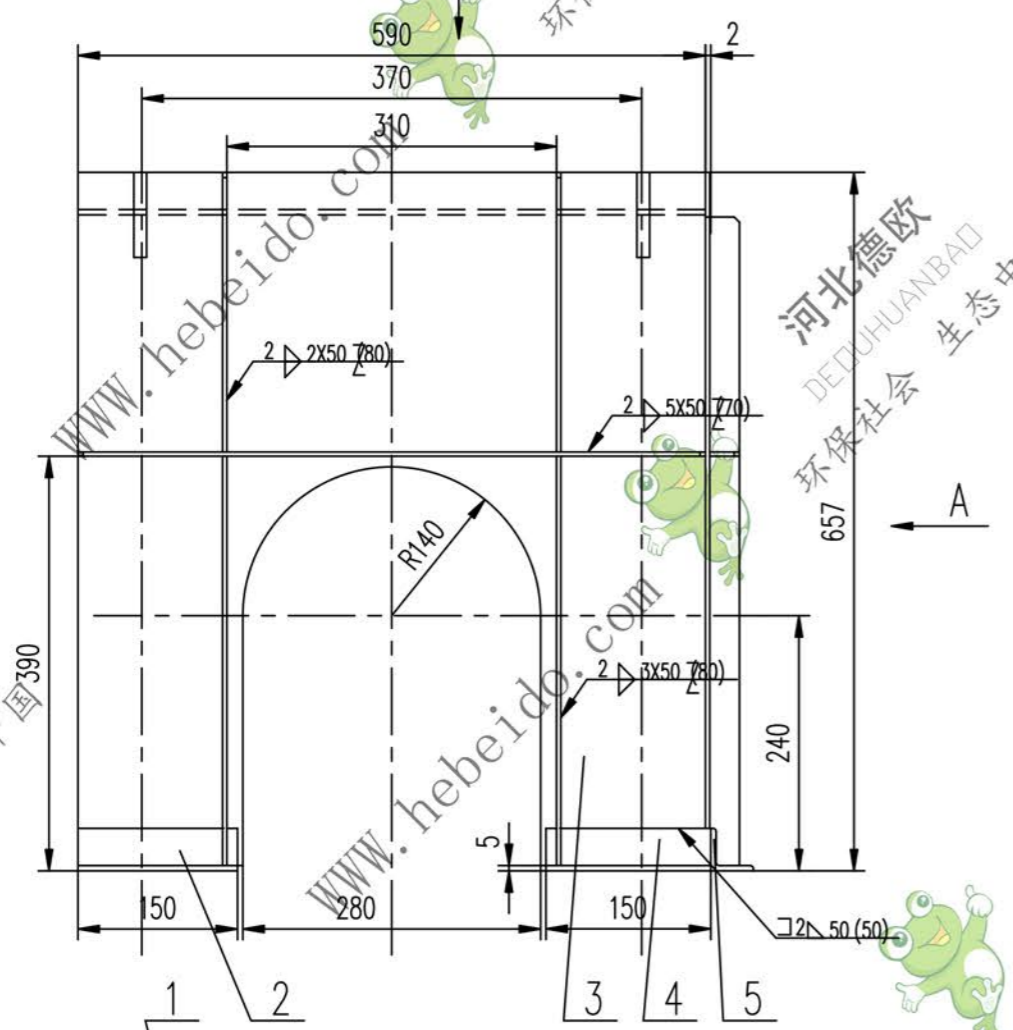
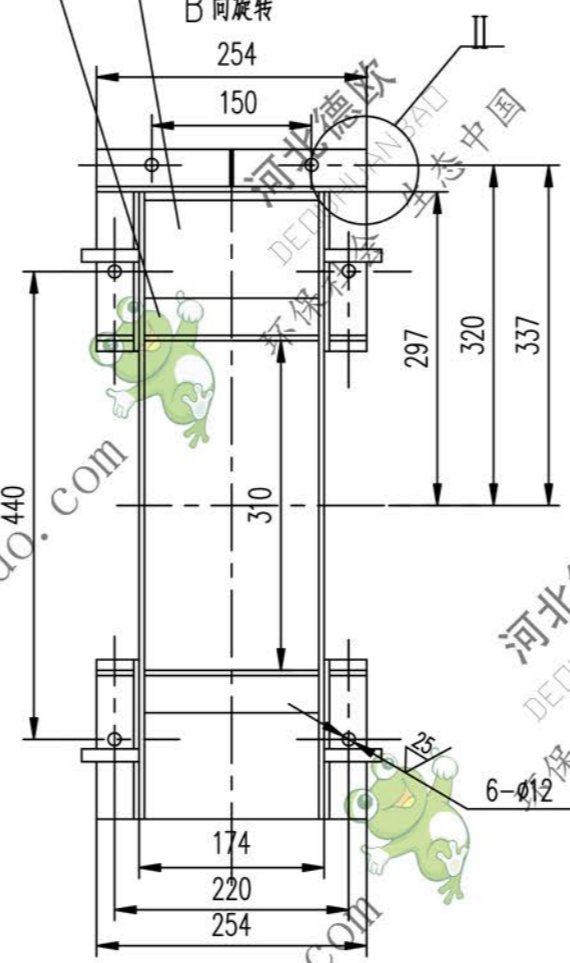
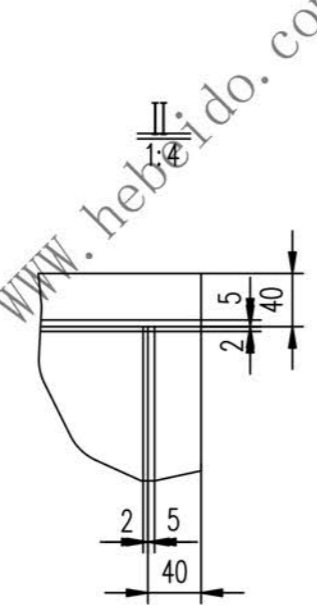
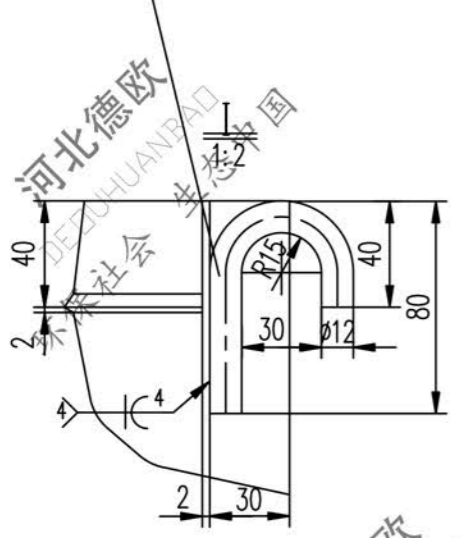

序号	代号	名称	数量	材料	单重	总重	附注
13		钢板 3	4	Q235-A	0.267	1.069	
12		钢板 3	2	Q235-A	0.413	0.826	
11		钢板 3	2	Q235-A	0.185	0.371	
10		钢板 2X170X610	1	Q235-A	1.618	1.618	
9		钢板 3	2	Q235-A	0.058	0.115	
8		钢板 3	1	Q235-A	0.425	0.425	
7		钢板 2X170X590	1	Q235-A	1.565	1.565	
6		角钢 40X40X5X170	2	Q235-A	0.506	1.012	
5		角钢 40X40X5X254	1	Q235-A	0.756	0.756	
4		角钢 40X40X5X150	2	Q235-A	0.425	0.905	
3		钢板 2X590X(610)	2	Q235-A	5.614	11.229	
2		角钢 40X40X5X150	2	Q235-A	0.446	0.893	
1		圆钢 12X132	4	20	0.116	0.466	

合同号		W1F10	
设计 李连通		重量 kg 21.3	
工艺会审		比例	
校对 批准 秦海波		共 页	
复核 刘飞		第 页	
日期		MA MATERIAL	

输入 图形输入 A2 图形文件名 FILE

