

表面光洁度	其余 $\sqrt{1.5}$
热处理	
表面处理	

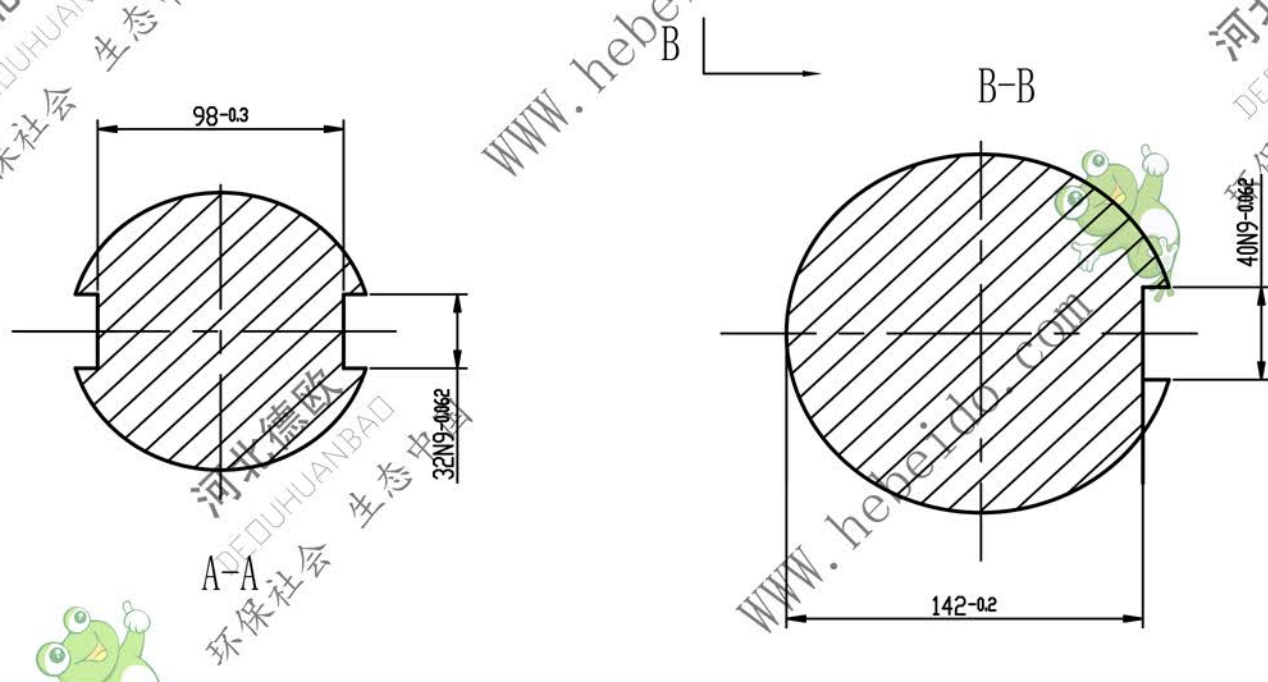
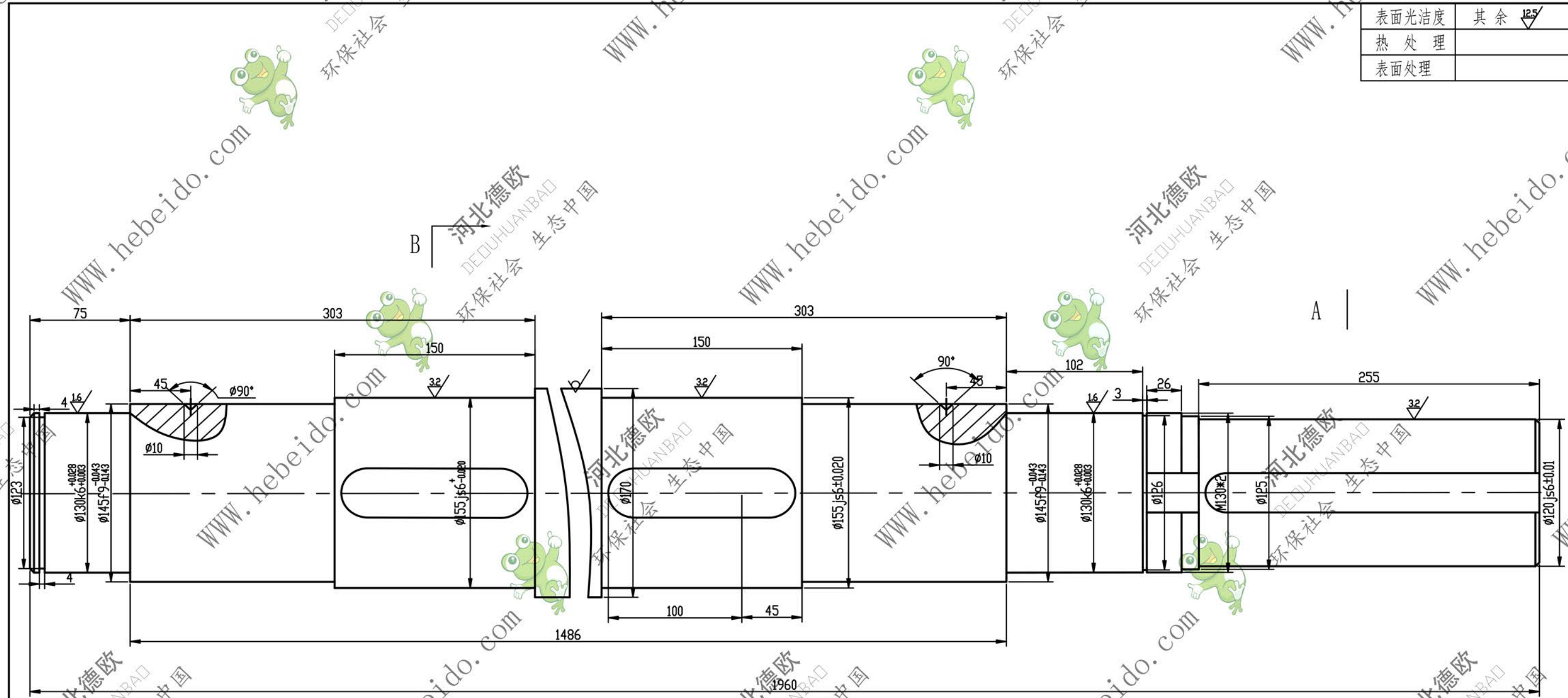

技术要求  
 1. 调质HB=230-250  
 2. 未注明之周角R1.5

设计	李连通	标准化	日期
制图	李连通	审定	
审核	秦海波	批准	
工艺	刘飞	日期	

头轮轴  
 材料: 45#

XGZ12-204		
图样标记	重量	比例
S A	258	1:3
共	张	第
		张
德欧环保 DEQUHUANBAO 环保社会 生态中国		