

其余 25

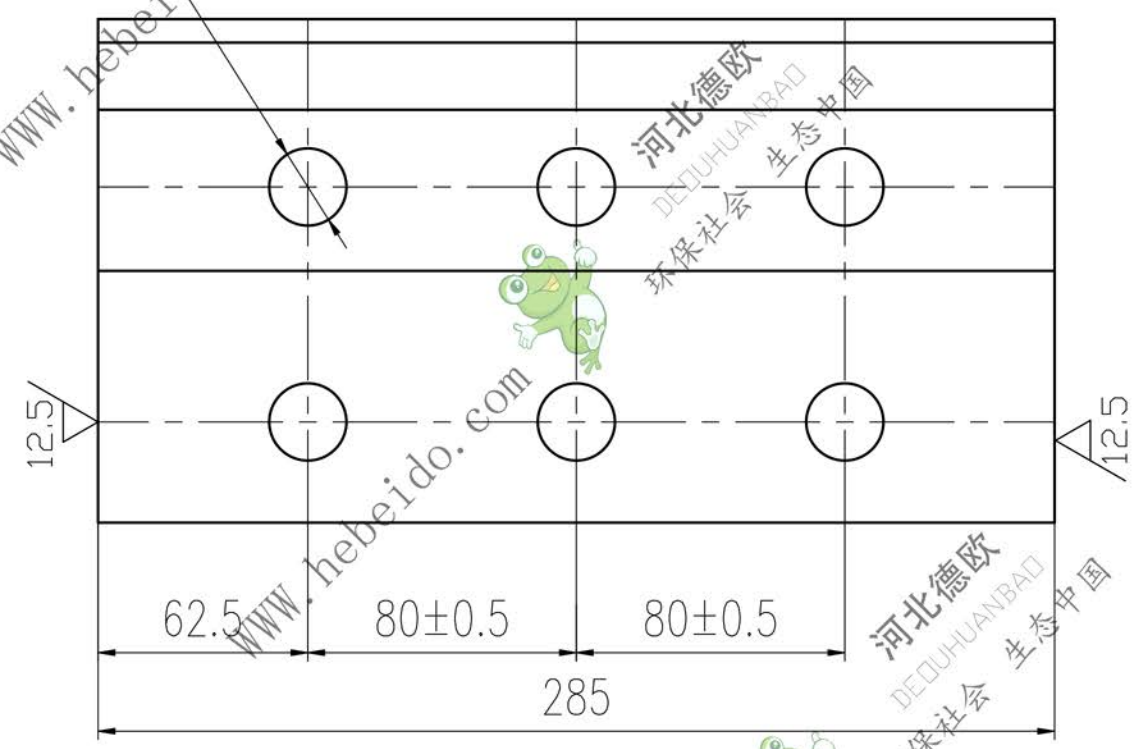

A 旋转放大

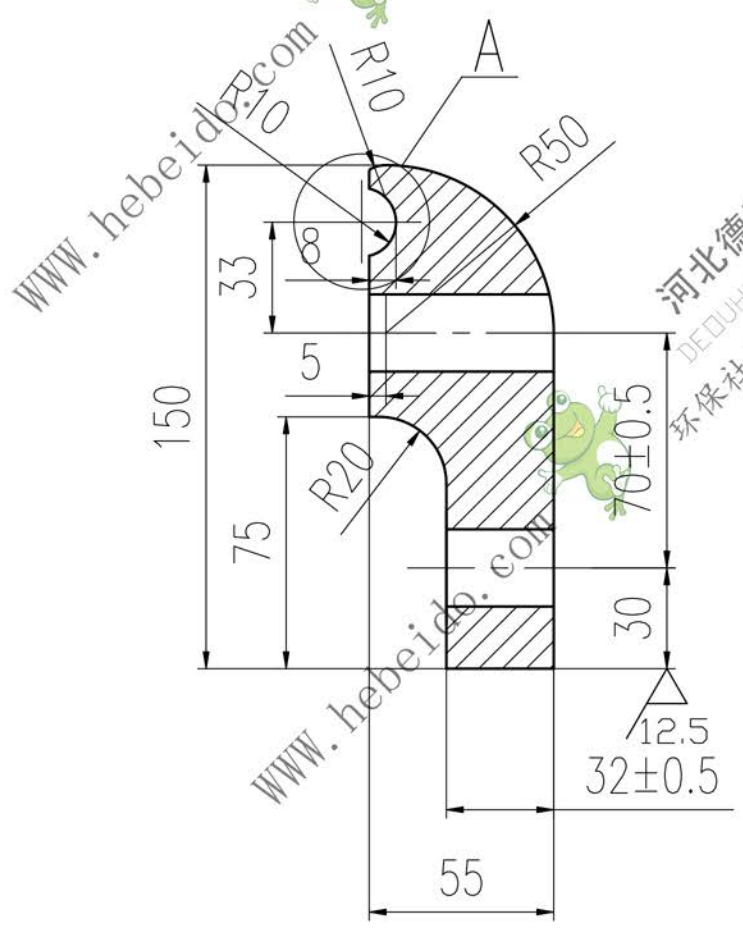
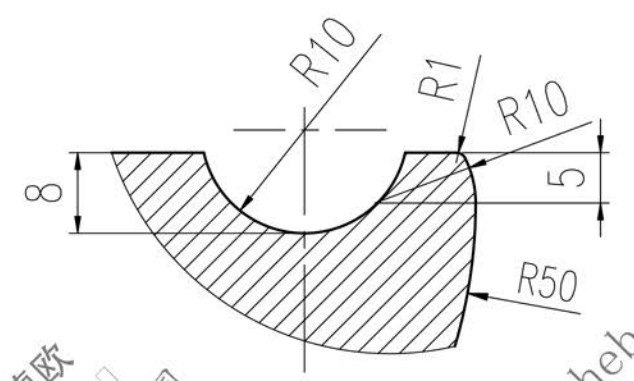

技术要求:

1. 铸件不得有砂眼、气孔、裂纹、断层和其它影响质量的缺陷。
2. 铸件时效处理。
3. 锐边、尖角倒钝R1。
4. 不加工表面抛光处理。

				胶带压板			N-TGD250JT-1	
				图样标记		重量	比例	材料
						4.43		ZL201
				共 张		第 页		
设计	李连通	标准化						
校对	秦海波	批准						
审核	刘飞	日期						