

|      |         |
|------|---------|
| 粗糙度  | 其余 12.5 |
| 热处理  |         |
| 表面处理 |         |

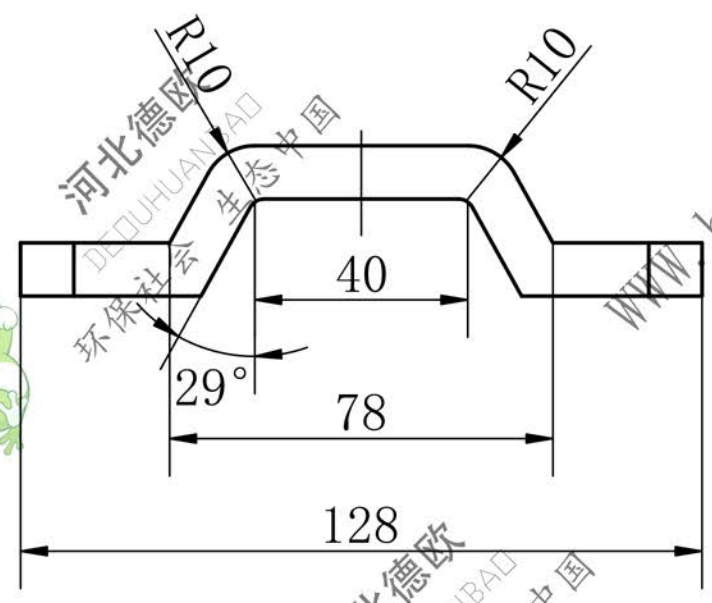
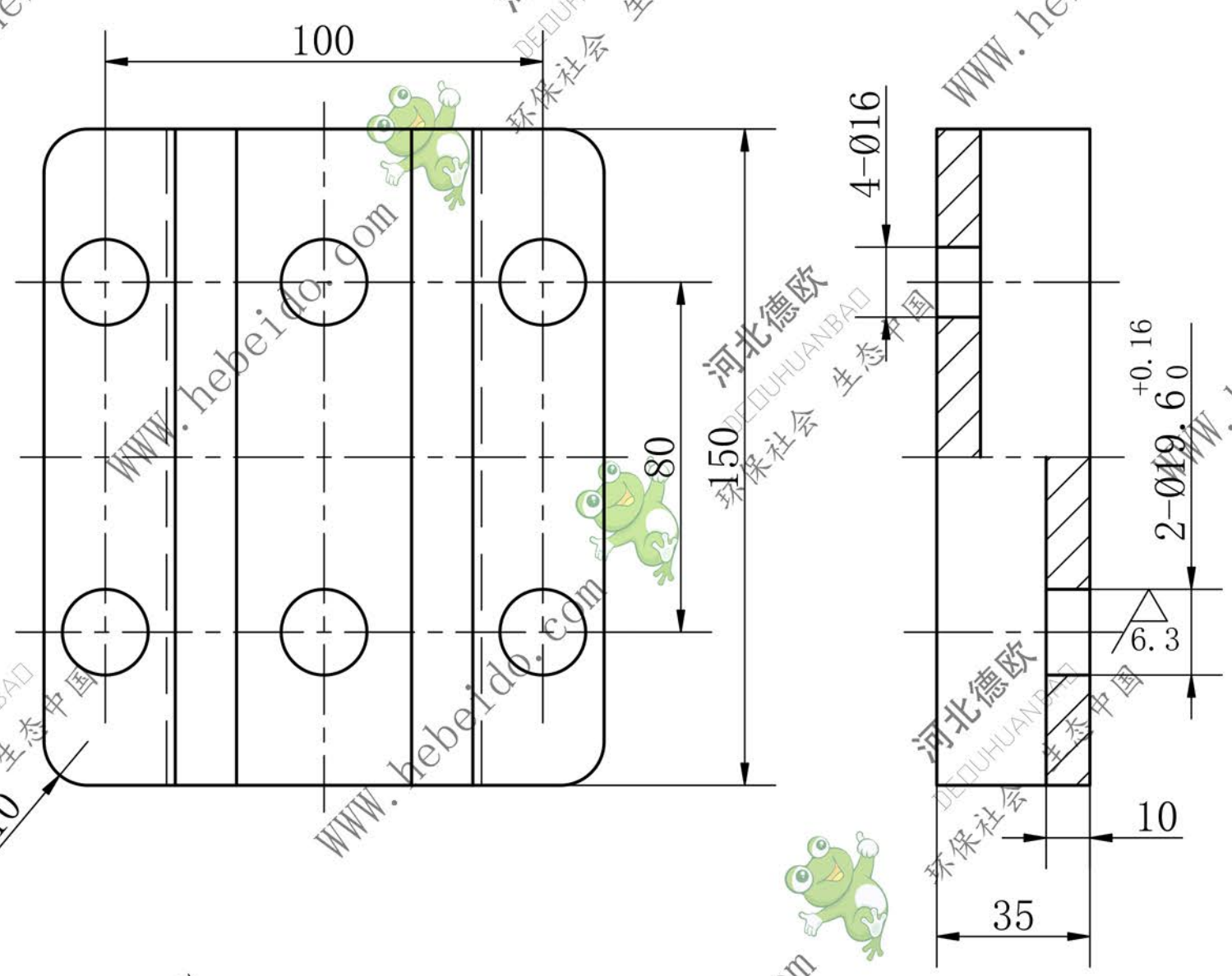

技术要求

1. 加工4-Ø16孔时用模具保证其位置精度。
2. 调质处理HB226-269。

134

|    |     |       |     |    |             |      |                               |      |     |     |   |
|----|-----|-------|-----|----|-------------|------|-------------------------------|------|-----|-----|---|
|    |     |       |     |    | 通用技术条件      |      | NBH300H-08-01                 |      |     |     |   |
|    |     |       |     |    | JB / ZQ4000 |      |                               |      |     |     |   |
| 标记 | 处数  | 更改文件号 | 签字  | 日期 | G型外链板       |      |                               | 图样标记 | 重量  | 比例  |   |
| 设计 |     |       |     |    |             |      |                               |      | 2.1 | 1:2 |   |
| 制图 | 李连通 |       | 标准化 |    |             |      |                               | 共    | 张   | 第   | 张 |
| 审核 | 秦海波 |       | 审定  |    |             |      |                               |      |     |     |   |
| 工艺 | 刘飞  |       | 批准  |    |             |      |                               |      |     |     |   |
|    |     |       |     |    | 材料:45       | 件数:1 | 德欧环保<br>DEOUHUAO<br>环保社会 生态中国 |      |     |     |   |