

粗糙度	
热处理	
表面处理	

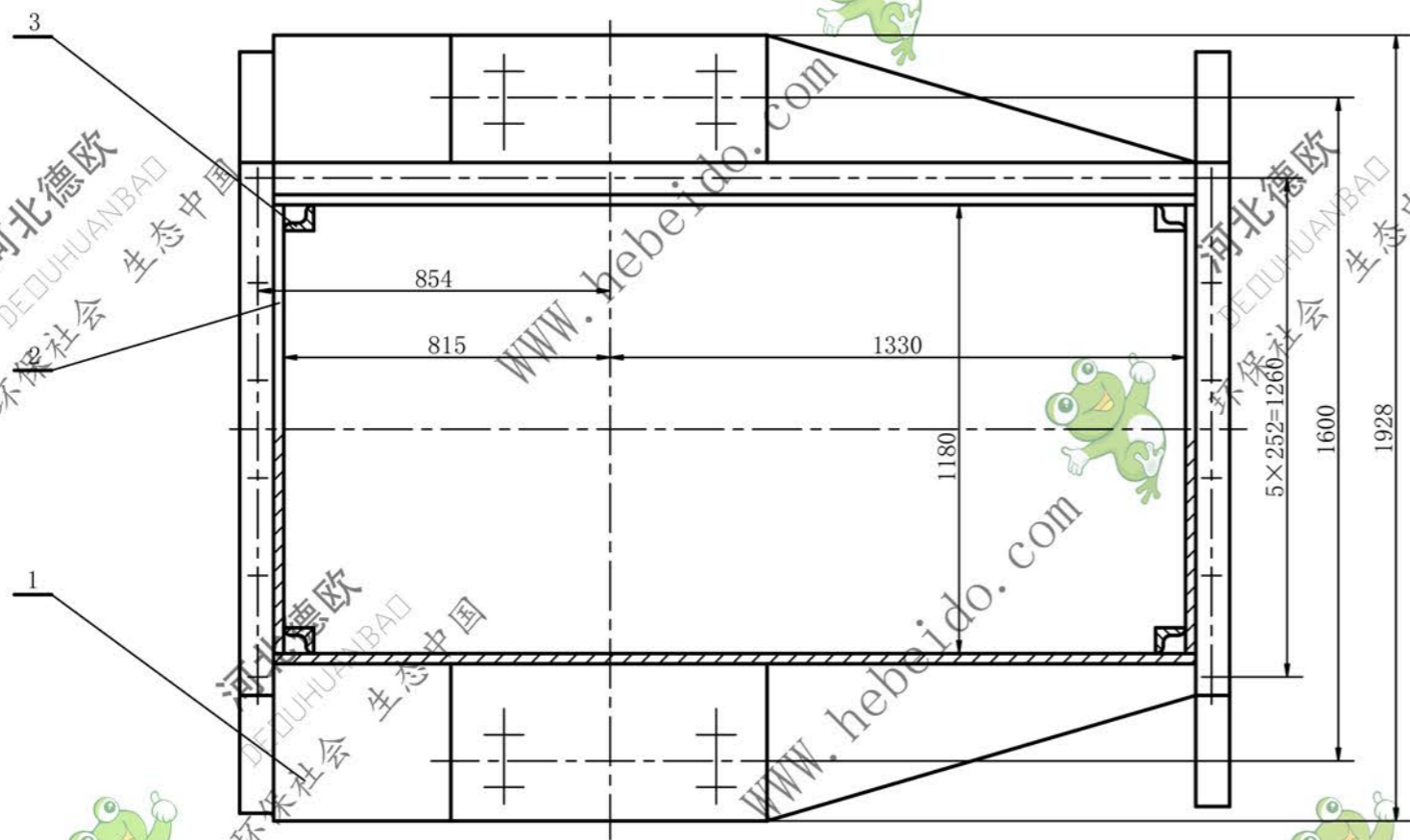
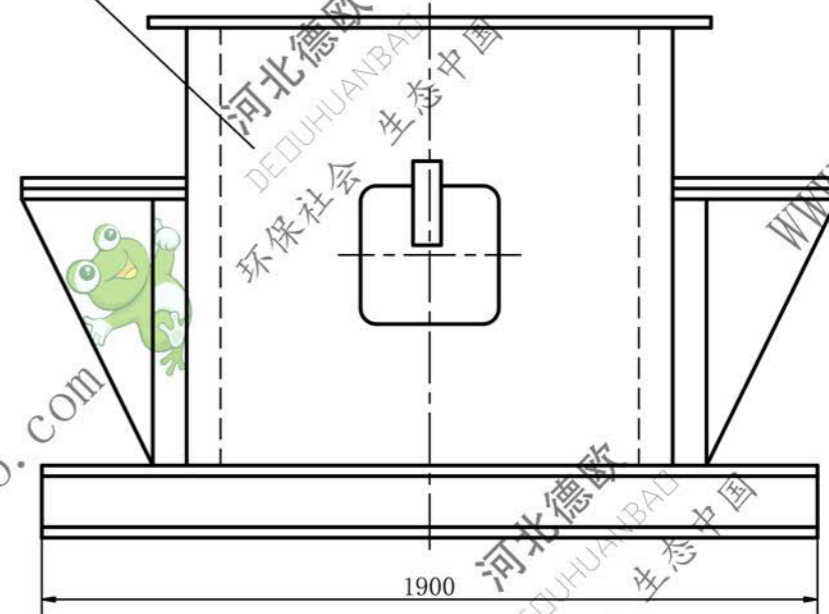
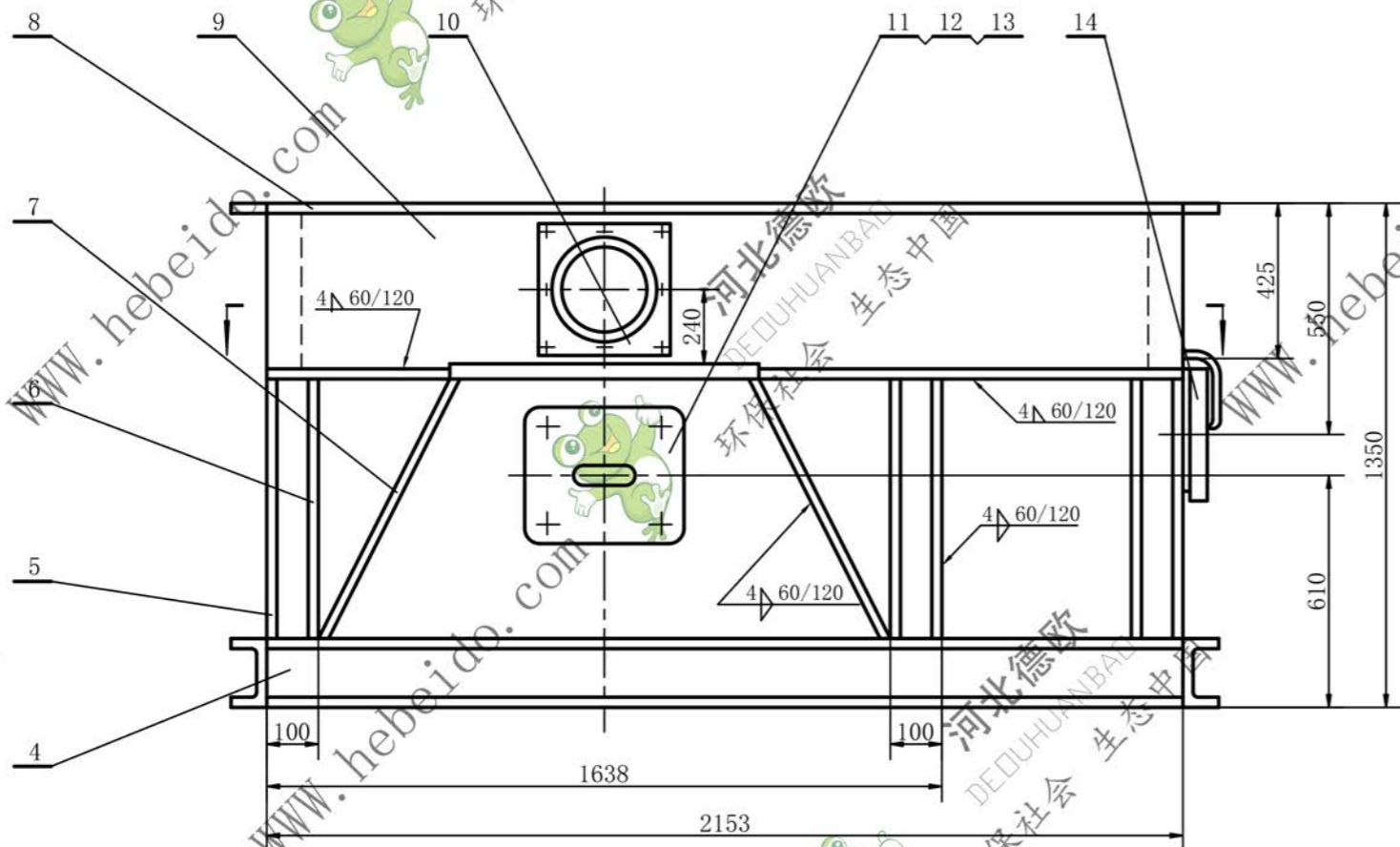

序号	代号	名称	数量	材料	单重	总重	备注
15	NBH450H-02-0310	右侧板	1	Q235-A	55	55	
14	NBH450H-02-0101	检视门	1	结构件	14.36	14.36	借用
13	GB93-87	垫圈 12	8	Q235-A	0.005	0.04	
12	GB5781-86	螺栓 M12×25	8	Q235-A	0.03	0.24	
11	NBH450H-02-0309	检视门	2	Q235-A	3.7	7.4	
10	NBH450H-02-0502	密封盖板	2	Q235-A	20	40	借用
9	NBH450H-02-0308	面板 δ=4	2	Q235-A	90	180	
8	NBH450H-02-0307	上法兰 δ=10	1	Q235-A	35.4	35.4	
7	NBH450H-02-0306	支撑筋板 δ=12	4	Q235-A	18.6	74.4	
6	NBH450H-02-0305	三角筋板 δ=12	2	Q235-A	6.3	12.6	
5	NBH450H-02-0304	竖筋板 δ=12	12	Q235-A	4.95	9.9	
4	NBH450H-02-0303	下法兰 [16	1	Q235-A	160	160	
3		角钢 L50×3	4	Q235-A	3.1	12.4	L=1340
2	NBH450H-02-0302	左侧板 δ=4	1	Q235-A	38	38	
1	NBH450H-02-0301	轴承座底板	2	Q235-A	71	142	

41

通用技术条件 NBH450H-02-03 JB / ZQ4000

设计	李廷通	标准化		图样标记	重量	比例
制图	李廷通	审定			78L74	1:10
审核	李廷通	批准		共	张	第
工艺	李廷通	日期		张		张

上部机壳(I) 材料:结构件 件数:1