

A向旋转

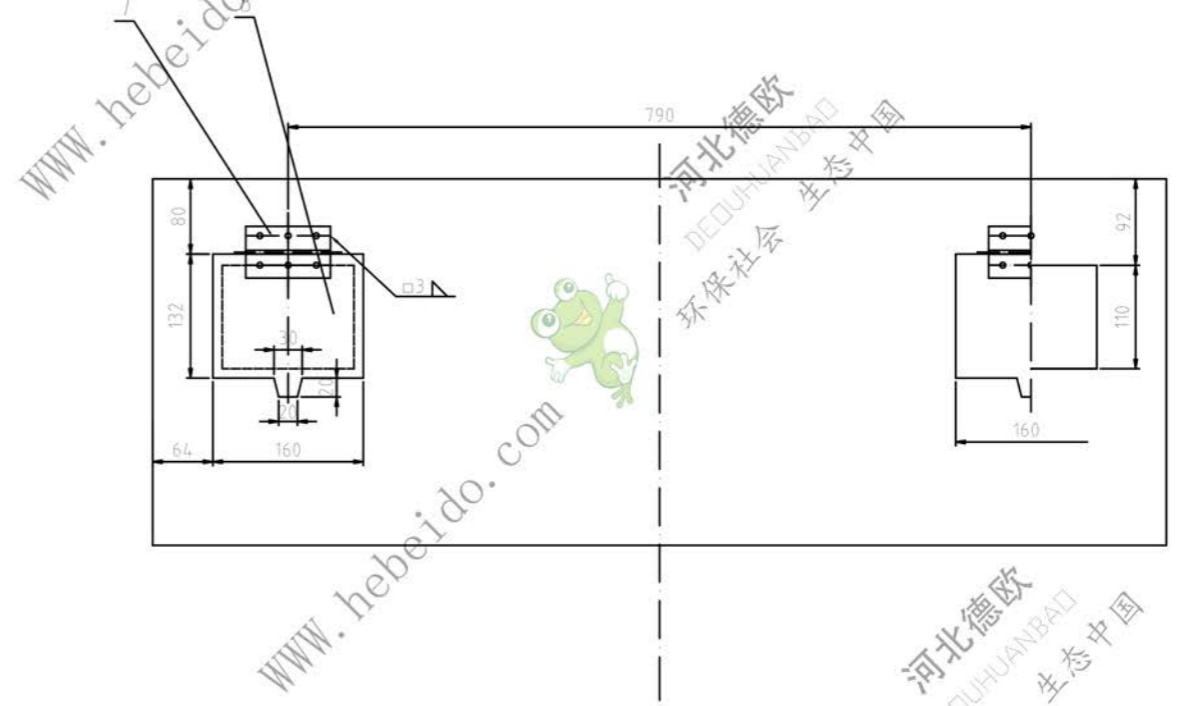
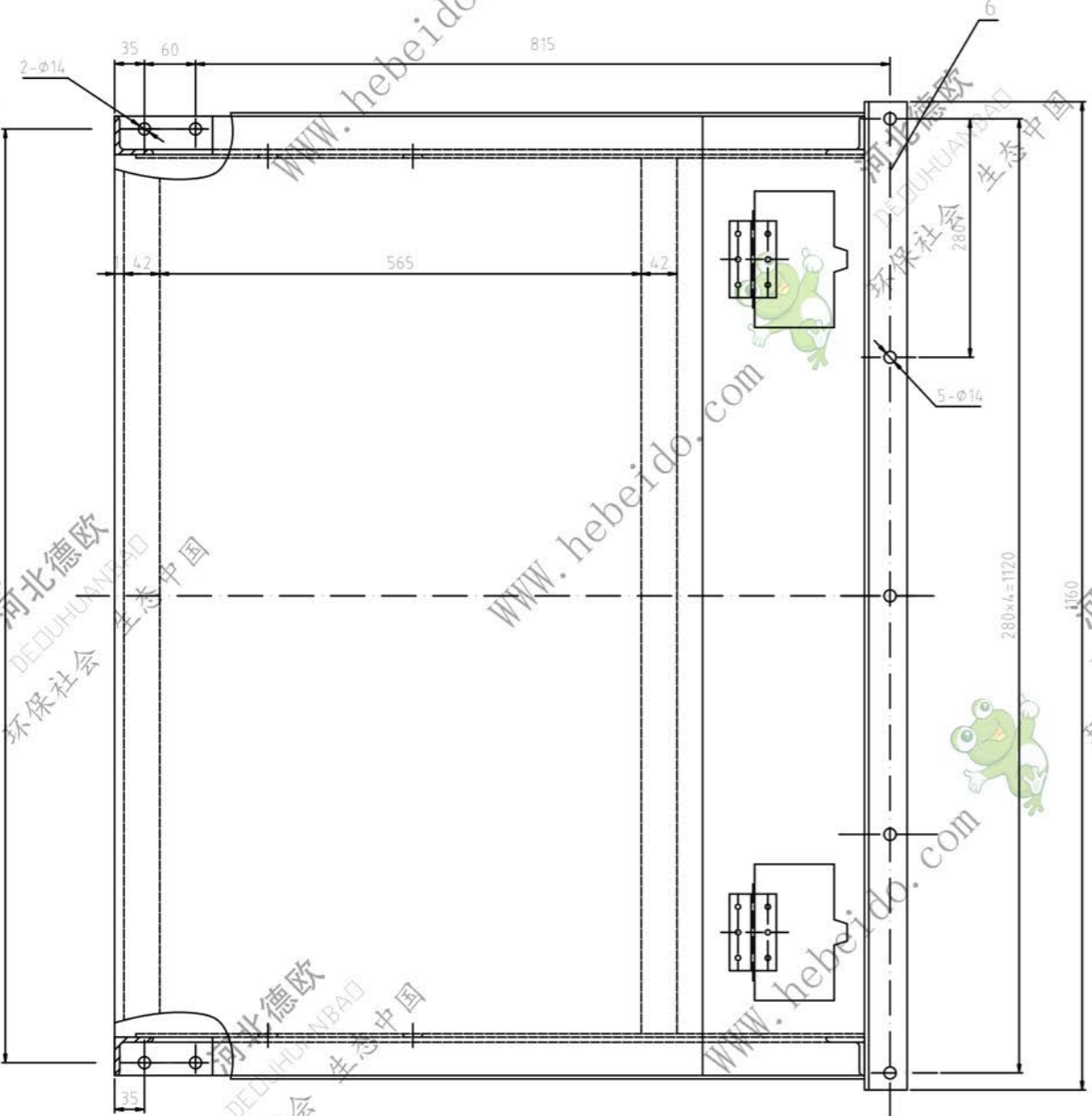

技术要求
未注角焊均为连续角焊,焊缝高度不小于4mm;
组件焊后应调平整。

序号	代号	名称	数量	材料	重量	备注		
8		窗盖	2	Q235-A	0.68	1.32		
	GB7277-8	合页	2					
6		底架 L=1160	1	∠50x50x5	4.37	4.37		
5		衬板 40x10 85	2	Q235-A	0.02	0.04		
4	2Sb1612-3	壁板 64	2	Q235-A	7	14.00		
3	2Sb1612-2	右罩架	1	∠45x45	6.5	6.50		
2	2Sb1612-1	左罩架	1	∠45x45	6.5	6.50		
1		盖板 1100x1094 64	1	Q235-A	32.75	37.75		
序号代号				名称	数量	材料	重量	备注
				机尾卷筒罩	23b1612			
				图样标记	重量	比例		
				共	70.52	1:4		
				第				
				张				
				第				
				张				
				德欧环保				
				环保社会 生态中国				