

软盘号
CAD
会签
描图
描校
旧底图登记号
底图登记号

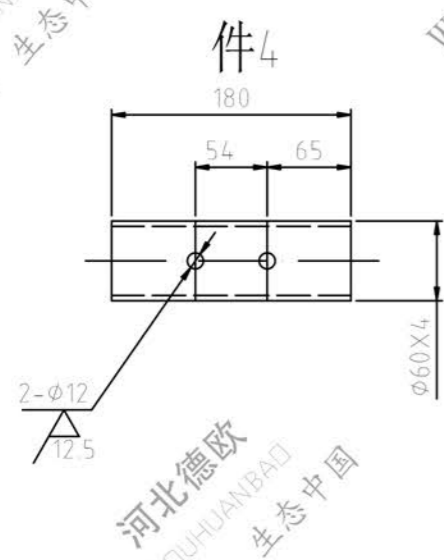
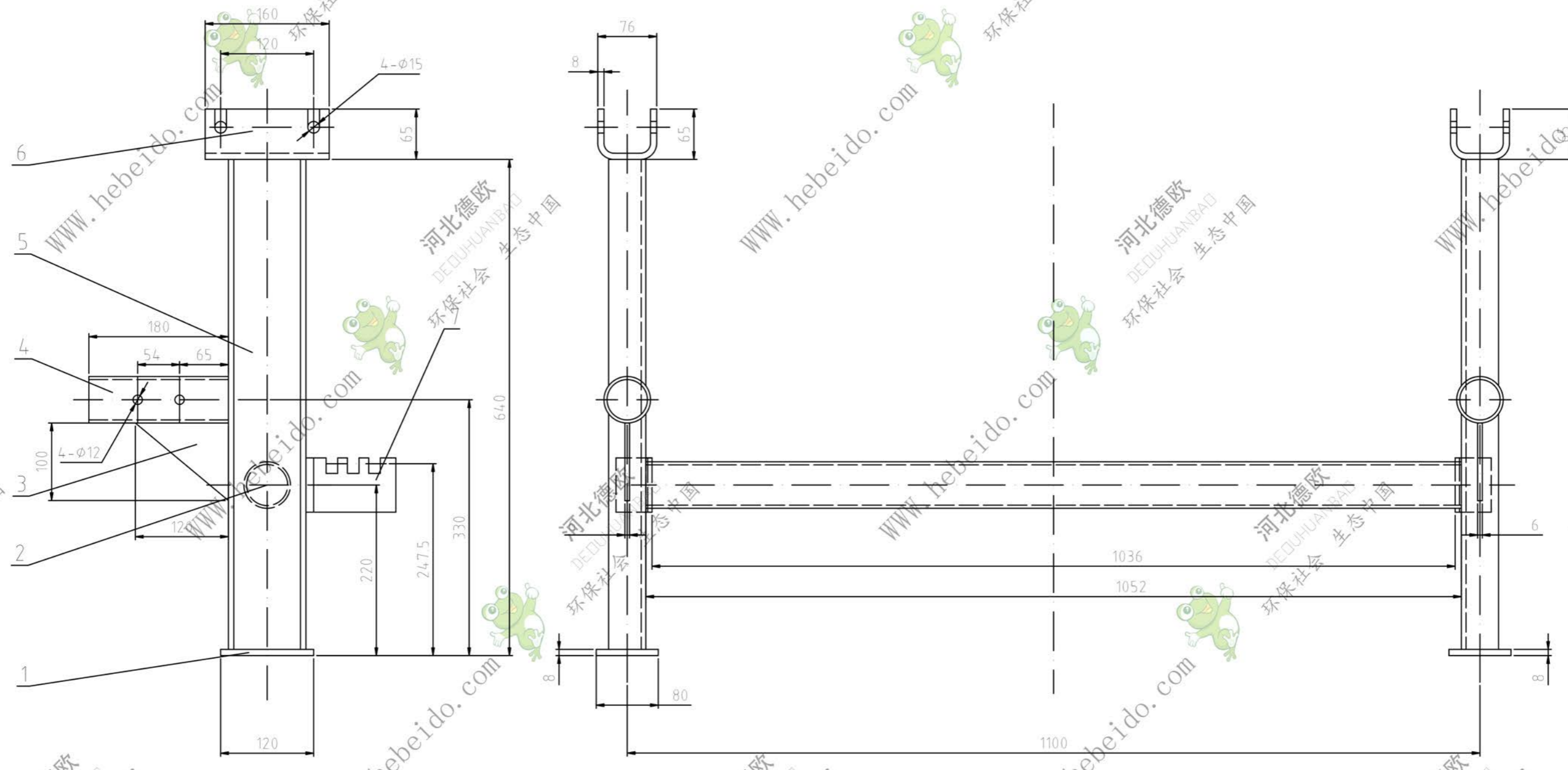

技术要求

- 1、下料边均为。
- 2、焊缝均为连续焊缝，高度为被焊件最小厚度。

序号	代号	名称	数量	材料	单重	总重	备注
7	2sb15-2	下托辊支架	2	Q235-A	0.48	0.96	借用
6	8SJ04-1	管座	2	Q235-A	2.07	4.14	借用
5		槽钢 100X48X5.3 L=632	2	Q235-A	6.33	12.66	
4		下托辊支架 L=180	2	φ60X4	0.99	1.98	
3		钢板 100X100X6	2	Q235-A	0.29	0.58	
2		钢管 L=1052	1	φ60X4	5.81	5.81	
1		底板 120X80X8	2	Q235-A	0.61	1.22	

序号代号		名称		数量	材料	单重	总重	备注
		磁盘号		8SJ07				
		H支架						
		组件						
设计		李建通		工艺		日期		
制图		刘飞		标准化		日期		
审核		秦海波		批准		日期		
						共 张 第 张		
						图 纸 标 记 重 量 比 例		
						275 1:4		
						德欧环保		
						环保社会 生态中国		